

# MONTAGEANLEITUNG



Sjithouse Furniture<sup>®</sup>  
by Thebalux



BADEZIMMERMÖBEL

*Sparkling bathroom furniture*



**Herzlichen Glückwunsch zum Kauf Ihrer neuen Badmöbel.  
Sie haben sich für Gäste-WC Möbel entschieden,  
die in sehr hoher Qualität und mit besten Materialien verarbeitet sind.**

#### **GARANTIE- UND WARTUNGSANLEITUNG**

- Thebalux B.V. in Zutphen gewährt Ihnen 2 Jahre Garantie auf Produktionsfehler auf die von uns gelieferten Sjithouse-Möbel. Anwendungsfehler fallen jedoch nicht unter die Gewährleistungspflicht.
- Elektrotechnische Teile: 1 Jahr Garantie (Trafo/Konverter/TL-Lampen etc.).
- LED-Beleuchtung: 2 Jahre Garantie.
- Waschtischplatten: 2 Jahre Garantie, sofern die Wassertemperatur 65°C nicht überschreitet und die Waschtische und Schalen ordnungsgemäß montiert und gepflegt wurden.
- Spiegel: 2 Jahre Garantie auf Spiegel. Verwitterung/Verkalkung fällt nicht unter die Gewährleistung, da sie durch äußere Einflüsse verursacht werden.

Jeder Artikel wird gründlich geprüft. Bei unsachgemäßer oder unzureichender Wartung/Montage erlischt die Garantie auf Ihre Möbel. Um dem vorzubeugen, möchten wir Ihnen folgende Gebrauchs- und Reinigungshinweise an die Hand geben. Die Gewährleistungsfrist beginnt mit dem Tag der Lieferung und endet durch:

- Unzureichend belüftete Räume.
- Undichtigkeiten
- Falsche Montage
- Keine oder falsche Wartung
- Bei unzureichende Zusammenarbeit mit unserer Serviceabteilung.
- Die Möbel müssen Spritzwasser geschützt montiert sein.
- Bei unsachgemäßen Anpassungen und Ergänzungen an unseren Produkten

#### **GARANTIEBESTIMMUNGEN:**

1. Überprüfen Sie die Möbel vor dem Einbau auf Mängel oder Fehler. Fehler oder Mängel müssen vor der Installation Ihrem Sanitärfachhändler gemeldet werden. Bei Montage mit möglichen Mängeln gilt das Möbel als akzeptiert.
2. Sorgen Sie für gute Belüftung im Raum. Eventuell montierte Abzugsventilatoren müssen eine ausreichende Leistung für den Raum haben. Ungenügende/falsche Belüftung kann zum Aufquellen der Möbel führen. Blähungen fallen nicht unter die Garantie.
3. Lassen Sie niemals feuchte Handtücher oder Waschlappen über offenen Türen und Schubladen oder entlang der Waschtischplatte hängen, da dies zum Aufquellen der Möbel führen kann. Aufquellungen fallen nicht unter die Garantie.
4. Die maximale Wassertemperatur für die Waschtischplatte beträgt 65° Grad Celsius. Überprüfen Sie dazu Ihre eingestellte Kesseltemperatur.
5. Lassen Sie den Elektroanschluss immer von einem zertifizierten Elektriker ausführen.
6. Wenn die Möbel nach der Nutzung des Raums feucht sind, sollten Sie sie diese trocknen. Dies soll ein Aufquellen der Möbel verhindern. Aufquellungen n fallen nicht unter die Garantie.
7. Die Verwitterung an den Spiegelkanten wird durch einen äußeren Einfluss verursacht, nicht durch das Produkt selbst. Verwitterung wird nicht von der Garantie abgedeckt.
8. Achten Sie darauf, dass sich zwischen Waschtisch/Abdeckungen und der Unterschrankwand Dichtmasse befindet. Wenn zum Möbelkorpus hin nicht versiegelt wurde, wird die Aufquellung nicht von der Garantie abgedeckt.
9. Farb- und Farbtonabweichungen berechtigen nicht zu einer Beanstandung.



### REINIGUNGSHINWEISE:

1. Die Möbelteile reinigen Sie am besten mit einem feuchten, aber nicht zu nassen Tuch oder weichen Schwamm. Achten Sie darauf, dass keine Feuchtigkeit zurückbleibt, ggf. mit einem trockenen Tuch nachtrocknen.
2. Verwenden Sie keine aggressiven Reinigungs- oder Scheuermittel. Ein Haushalt Reinigungsmittel (Allzweckreiniger) ist ausreichend. Wenn Sie hartnäckige Verunreinigungen haben, können Sie warmes Wasser und eine nicht aggressive Seifensorte verwenden. Seien Sie vorsichtig, wenn Sie Zahnpasta und Rasierschaum verwenden.
3. Obwohl Spiegel im Allgemeinen einfach und leicht zu reinigen sind, müssen einige Vorkehrungen getroffen werden, um eine gleichmäßige Reflexion zu erhalten. Der sicherste Weg, einen Spiegel zu reinigen, ist die Verwendung eines sauberen Tuchs mit lauwarmem Wasser oder einem speziellen Spiegelreiniger. Stellen Sie sicher, dass die Kanten nach der Reinigung vollkommen trocken sind. So können keine Reinigungsrückstände oder Feuchtigkeit an den Seiten bzw Rückseite zurückbleiben, die Schäden verursachen könnte. Sprühen Sie niemals Reinigungsmittel direkt auf den Spiegel. Befeuchten Sie zuerst ein sauberes Tuch und reiben Sie dann die Spiegelseite ab. Verwenden Sie niemals säurehaltige, alkalische oder scheuernde Produkte. Diese betreffen die Kanten sowie die Vorder- und Rückseite des Spiegels. Verwenden Sie niemals Reinigungsmittel mit viel Ammoniak.
4. Verwenden Sie für Keramikschaalen und Waschtische Essig gegen Kalk. Lassen Sie es über Nacht auf der Keramik einziehen und reinigen Sie es anschließend erneut mit einem Allzweckreiniger. Mit einem handelsüblichen Flüssigwaschmittel reinigen. Scheuermittelhaltige Reinigungsmittel dürfen nicht verwendet werden. Weitere Informationen zur Pflege von Waschtischen finden Sie weiter unten in dieser Installationsanleitung.

Wenn die Möbel nicht vorschriftsmäßig gepflegt werden, erlischt die Gewährleistung. Schäden durch unsachgemäßen Gebrauch fallen nicht unter die Gewährleistungspflicht von Thebalux. Trotz aller Sorgfalt bei den Möbeln bitten wir Sie, die Möbel vor dem Einbau sorgfältig zu prüfen.

**SOLLTEN SIE MÄNGEL AN DEN MÖBELN FESTSTELLEN, MELDEN SIE DIESE VOR DER MONTAGE IHREM SANITÄRHÄNDLER. FÜR MONTIERTE MÖBEL GILT: MONTIERT BEDEUTET AKZEPTIERT!**

Wir empfehlen Ihnen, Ihre Toilettenmöbel von einem anerkannten Installateur einbauen zu lassen.



### BENÖTIGTES WERKZEUG

Symbol	Bezeichnung
	Bohrmaschine
	Schraubendreher mit Kreuzschlitz
	Wasserwaage
	Bleistift
	Maßband
	Wasserpumpenzange
	Hammer
	Silikon-/Pistole
	Schraub/Klemmzwinge
	Maul/Ringschlüssel M10 + 17
	Winkel-Inbusschlüssel



## GRÖSSENTABELLE DER ABFLUSSLÖCHER

Wenn Sie ein Set mit Waschtischplatte zusammengestellt haben, sehen Sie unten einige Möglichkeiten für die Positionen der Abflöcher in der Waschtischplatte. Die Abflöcher haben einen Durchmesser von 70mm. Die Abflöcher in den Rocky-Waschtischplatten sind vorbereitet. Die Löcher für die HPL-Holzwaschtischplatten müssen Sie selbst bohren.

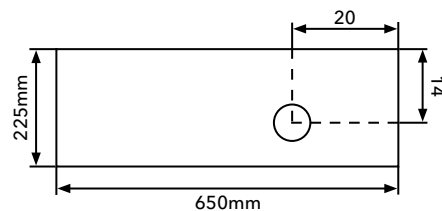
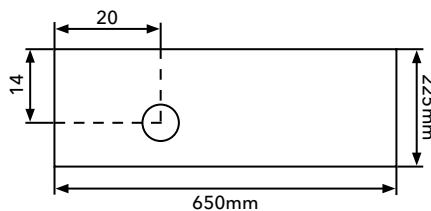
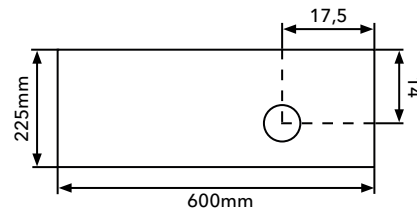
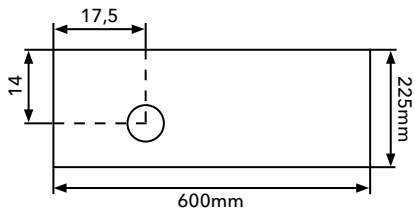
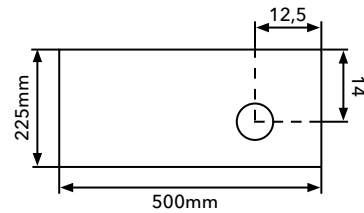
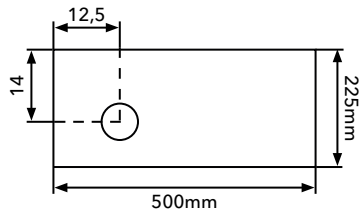
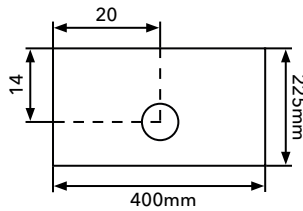
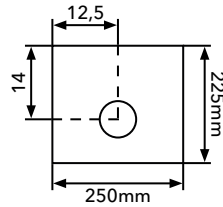

## MONTAGE DER RAHMEN (1/2)

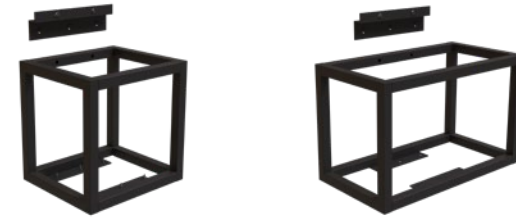

### MONTAGE DER RAHMEN

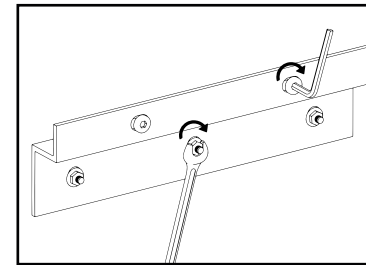

Die Standardhöhe (Oberkante) für die Waschtisch beträgt 90 cm und für das Aufsatzbecken 95 cm.

Messen Sie die Bohrlöcher für die Rahmenhalterung, stellen Sie sicher, dass Wasseranschluss und Ablauf an der richtigen Stelle sind.

Der Rahmen hängt später an der Rahmenhalterung. Bohren Sie die Löcher für die Rahmenhalterung in die Wand.

Schraubbolzen werden mit dem Rahmen geliefert. Mutter und Unterlegscheiben von der Schraube entfernen. Drücken Sie die Dübel in die Bohrlöcher und montieren Sie die Bolzen

Legen Sie die Unterlegscheiben über die Bolzen und ziehen Sie dann die Mutter mit einem Schraubenschlüssel fest. Stellen Sie sicher, dass der Rahmen waagrecht ausgereicht ist.

### TRAGEKONSOLEN MIT UND OHNE HANDTUCHHALTER / KOMBINATION MIT RAHMEN

Wenn der Rahmen genau waagrecht zur Konsole ist, markieren Sie die Befestigungspunkte der Konsolen.

Bohren Sie die Löcher für die Tragekonsolen und setzen Sie die Dübel ein. Montieren Sie die Konsole an der Wand.

Mit der Justierschraube an der Konsole wird die Waschtischplatte gestützt und kann noch nivelliert werden.

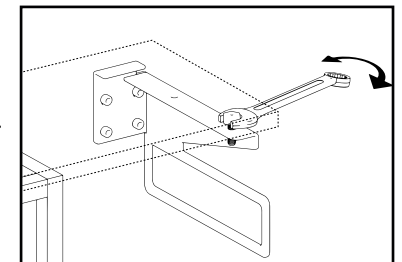



### OBERE WASCHTISCHPLATTE AM RAHMEN MONTIEREN

Sie müssen die Löcher für den Abfluss bei Holz-Waschtischplatten selber bohren. Das Loch lässt sich einfach mit einer Lochsäge bohren. Verwenden Sie dazu die Größentabelle für die Abflussöffnungen auf Seite 4.

Das Loch für eine mögliche Armatur, falls diese nicht aus der Wand kommt, muss immer selbst ausgemessen und gebohrt werden.

Die Maße sind abhängig von der Wahl des Armaturentyps und vom Durchmesser der Aufbauschaale.

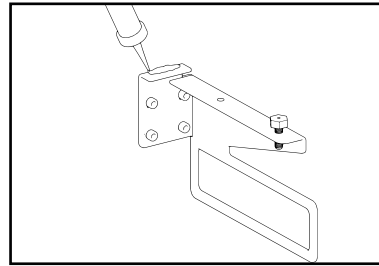
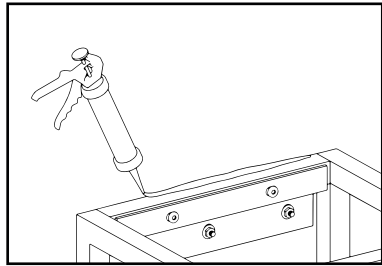

Zur Befestigung der Platte muss oben auf dem Rahmen ein Dichtungstreifen (Silikon) angebracht werden. Dies sollte auf der Wandseite des Rahmens erfolgen.

Bei vorhandener Konsole (auch mit Handtuchhalter) kann auch ein Dichtstreifen am oberen Rand der Konsole angebracht werden. **Bitte beachten, nur an der Wandseite der Konsole. Nicht an der Stelle, an der die Einstellschraube montiert ist.**

### MONTAGE AUFSATZSCHALEN

Die Aufsatzschalen müssen auf die Waschtischplatten geklebt werden. Der Ablauf (Siphon) wird durch das Ablaufventil mit der Aufsatzschale verbunden. Das Ventil dient nicht zur Befestigung der Aufsatzschale.

### MONTAGE WASHBECKEN AUF RAHMEN

Die Waschtische müssen auf den Rahmen geklebt werden. Bringen Sie dazu einen Dichtungstreifen auf der Wandseite des Rahmens an.



### MONTAGE UNTERSCHRÄNKE

Die Standardhöhe (Oberkante) für die Waschtische beträgt 90 cm und für das Aufsatzschalen 95 cm. Bitte beachten: Die Tür eines Unterschranks ist bei Lieferung noch lose. Sie können diese selbst auf Ihre gewünschte Anschlagseite montieren. So, dass sich die Tür später nach links oder rechts öffnet.

Stellen Sie sicher, dass sich Wasserzulauf und Abfluss an der richtigen Stelle befinden. Bohrlöcher für die Schraubhaken ausmessen. Die verstellbaren Aufhänger im Schrank werden an die Schraubhaken eingehängt. Bohren Sie die Löcher für die Schraubhaken in die Wand. Setzen Sie die Dübel in die Wand und drehen Sie die Schraubhaken ein.

Bevor Sie den Schrank an die Wand hängen, drehen Sie die untere Stellschraube an der Vorderseite der Schrankaufhänger gegen den Uhrzeigersinn, der Schraubhaken ragt dadurch weiter nach außen.

Dann hängen Sie den Schrank an die Wand. Der Schraubhaken wird durch die Öffnung im Aufhänger eingehakt.

Legen Sie eine Wasserwaage auf den Schrank und nivellieren den Schrank mit der oberen Stellschraube der Schrankaufhänger.

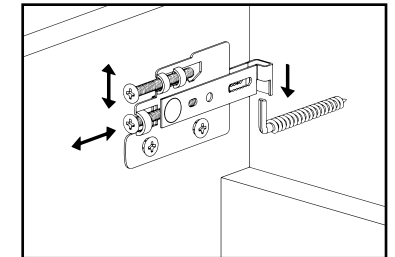

Sobald der Schrank waagrecht ausgerichtet ist, kann die untere Einstellschraube angezogen werden, um den Schrank fest an die Wand zu ziehen. Die Türen können nach der Montage noch ausgerichtet werden. Das Bild zeigt, wie die Scharniere eingestellt werden können.

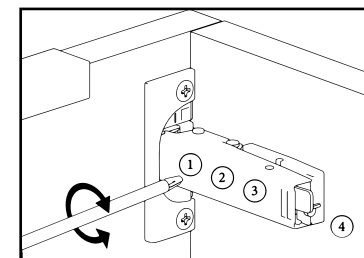

1: Nivellierung

2: Vertikal einstellen

3: Tiefe einstellen

4: Auf der Rückseite des Scharniers mit integrierter Dämpfung befindet sich ein Regler mit einem Plus und einem Minus darauf. Damit können Sie die Dämpfung einstellen.



### TRAGEKONSOLE (AUCH MIT HANDTUCHHALTER)

Sobald der Unterschrank waagrecht montiert ist, markieren Sie die Befestigungspunkte der Konsole (auch mit Handtuchhalter). Bohren Sie die Löcher für die Konsole und setzen Sie die Dübel ein. Montieren Sie die Konsole an der Wand. Mit der Justierschraube an der Konsole kann die Waschtischplatte abgestützt und nivelliert werden.

### MONTAGE DER WASCHTISCHPLATTE AUF UNTERSCHRÄNKEN

Sie müssen die Löcher für den Abfluss bohren und/oder die Oberseite selbst anzapfen. Das Loch lässt sich einfach mit einer Lochsäge bohren. Verwenden Sie die Größentabelle für das Ablaufloch auf Seite 4. Das Loch für einen Wasserhahn, wenn der Wasserhahn oben montiert ist, sollten Sie immer selbst messen und bohren. Dies ist abhängig von der Wahl des der jeweiligen Armatur und dem Durchmesser der Aufsatzschale.

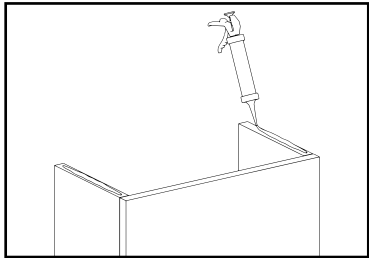

Zur Fixierung der Waschtischplatte muss oben auf dem Unterschrank ein Dichtungsstreifen (Silikon) angebracht werden. Dies sollte an beiden Korpussteilen des Unterschranks erfolgen.

Bei vorhandener Konsole (auch mit Handtuchhalter) kann auch ein Dichtstreifen am oberen Rand der Konsole angebracht werden. Bitte beachten, nur an der gebogenen Kante an der Wand. Nicht an der Stelle, wo die Einstellschraube befestigt ist.

### MONTAGE AUFSATZSCHALEN

Die Aufsatzschalen müssen auf die Waschtischplatten geklebt werden. Der Ablauf (Siphon) wird durch das Ablaufventil mit der Aufsatzschale verbunden. Das Ventil dient nicht zur Befestigung der Aufsatzschale.

### WASCHTISCHE AUF UNTERSCHRÄNKEN MONTIEREN

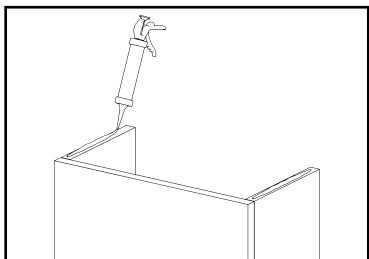

Die Waschtische müssen zum Unterschrank hin abgedichtet werden. Tragen Sie einen Dichtstreifen auf beide Korpussteile des Unterschranks auf.



### TRAGEKONSOLEN

Die Standardhöhe für die Waschtischplatte beträgt 90 cm und für das Aufsatzbecken 95 cm

Markieren Sie die Befestigungspunkte der Konsole (auch mit Handtuchhalter). Bohren Sie die Löcher für die Konsole und setzen Sie die Dübel ein. Montieren Sie die Konsole an der Wand. Mit der Justierschraube an der Stütze kann die Waschtischplatte abgestützt und nivelliert werden.

### MONTAGE DER WASCHTISCHPLATTE AUF KONSOLEN

Sie müssen die Löcher für den Abfluss bei Holz-Waschtischplatten selber bohren. Das Loch lässt sich einfach mit einer Lochsäge bohren. Verwenden Sie dazu die Größentabelle für die Abflussöffnungen auf Seite 4. Das Loch für eine mögliche Armatur, falls diese nicht aus der Wand kommt, muss immer selbst ausgemessen und gebohrt werden. Die Maße sind abhängig von der Wahl des Armaturentyps und vom Durchmesser der Aufbauschaale.

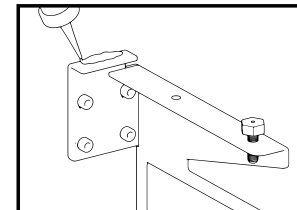

Zur Fixierung der Waschtischplatte muss oben auf der Wandseite der Konsolen ein Dichtungsstreifen angebracht werden.

Dies sollte an beiden Konsolen erfolgen. Bitte beachten, Silikon nur an der gebogenen Kante an der Wand. Nicht an der Stelle, wo die Einstellschraube befestigt ist.

### MONTAGE AUFSATZSCHALE

Die Aufsatzschalen müssen auf die Waschtischplatten geklebt werden. Der Ablauf (Siphon) wird durch das Ablaufventil mit der Aufsatzschale verbunden. Das Ventil dient nicht zur Befestigung der Aufsatzschale.

Waschtisch	Oberkante Waschtisch*	Höhe Waschtisch	Anschluss-Abfluss	
			in cm Unterschrank mit Tür & Kunststoff-Siphon*	in cm Rahmen/Konsolen & Design Siphon*
Alfa	06	5,5	71,5	nicht möglich
Glacier	06	10	74	70,5
Sigma	06	10	72,5	69
Joy	06	5,5	73,5	70
Dutch Beton	06	10,5	71,5	68

**\*Standardmaße. Hier liegt es in Ihrem Ermessen, davon abzuweichen. Beachten Sie bei Abweichung die individuellen Maß zum Wasseranschluss.**

**\*Bei Unterschranken mit Tür wird als Standard ein Kunststoff-Siphon mitgeliefert.**

**Hahn links**

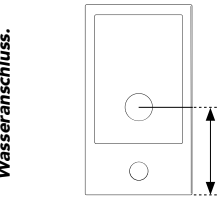

**Hahn rechts**

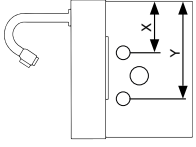

Waschtisch	Breite Waschtisch	Abstand Außenkante bis Mitte Abfluss	Höhe Wasseranschluss ab Oberkante Fertigfußboden.		Abstand von Außenkante bis Mitte Kaltwasseranschluss. (X)*	Abstand von Außenkante bis Mitte Warmwasseranschluss (Y)*
			in cm Unterschränke mit Tür	in cm bei Rahmen		
Dutch Beton	40,5	42	74,5	89	17	31
Joy	40	20	66,5	70	13	27
Sigma	40,2	24,2	75	69	17,6	31,6
Alfa	40,5	20,5	67,5	niet mogelijk	8,5	22,5

**\*Optional bestellbar in der Sijthouse Kollektion**

**\*In Kombination mit Armatur Stick (Kalt/Warm Armatur)**

**\*In Kombination mit Armatur Vince (Kaltwasserarmatur)**

Aufsatzwaschtisch	Höhe Wasseranschluss	Position Wasseranschluss		Höhe Abdeckplatte	Höhe Aufsatzwaschtisch	Oberkante Aufsatzwaschtisch*	Aufsatzwaschtisch
		in Kombination mit Armatur Stick Tall	in Kombination mit Armatur Vice Tall				
Ice	70			2,7	11	95	
Basalt	70			2,7	11,5	95	
Etna	69			2,7	11,5	95	
Moon 26	70			2,7	12	95	
Moon 23	69			1,9	12	95	

**\*Standardmaße. Hier liegt es in Ihrem Ermessen, davon abzuweichen. Beachten Sie bei Abweichung die individuellen Maß zum Wasseranschluss.**

Aufsatzwaschtisch	Höhe Wasseranschluss	in Kombination mit Armatur Stick Tall	in Kombination mit Armatur Vice Tall	Höhe Abdeckplatte	Höhe Aufsatzwaschtisch	Oberkante Aufsatzwaschtisch*	Aufsatzwaschtisch
Ice	70			2,7	11	95	
Basalt	70			2,7	11,5	95	
Etna	69			2,7	11,5	95	
Moon 26	70			2,7	12	95	
Moon 23	69			1,9	12	95	

Die Armatur Vince ist eine Kaltarmatur. Den Wasseranschluss bitte 7cm neben dem Abfluss, auf der Seite auf der die Armatur später ist, vorsehen.

Die Armatur Stick Tall ist eine Kalt/Warm-Armatur. Den kalten Wasseranschluss bitte 7cm links und den warmen Anschluss 7cm rechts neben dem Abfluss vorsehen.

Bitte beachten! Bei WC Möbeln von 50cm und breiter, können die Anschluss individueller gelegt werden. Beachten Sie dazu die Maße der Möbel und der Waschtische.



## ARMATUREN-ABMESSUNGEN

### VINCE

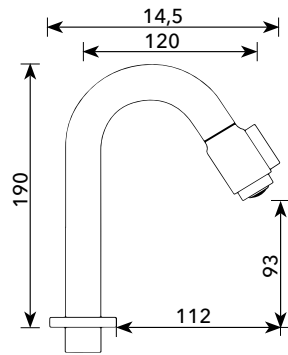

### STICK

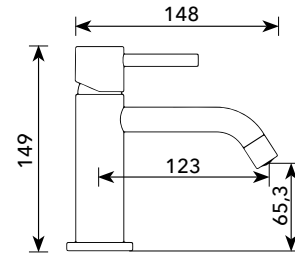

### VINCE TALL

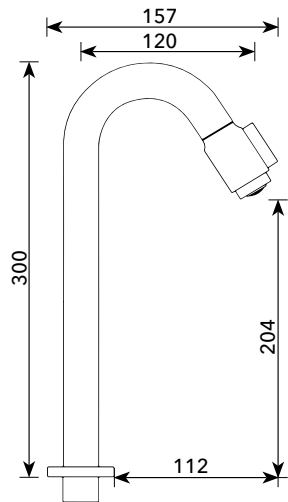

### STICK TALL

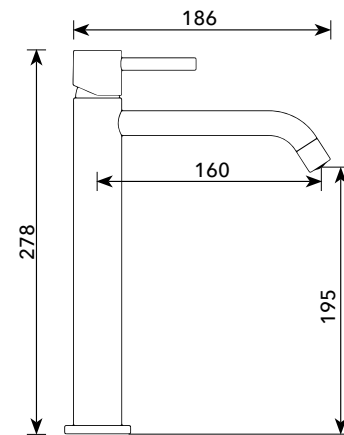

### VINCE WALL

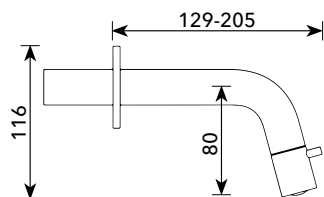

## FÜR DIE INSTALLATION

### Wichtig

1. Spülen Sie vor der Montage der Armaturen die Leitungen, um Verunreinigungen zu entfernen, die für das Innere der Armatur schädlich sein können.
2. Überprüfen Sie nach der Installation der Armatur, ob alle Verbindungen dicht sind und keine Lecks vorhanden sind.
3. Stellen Sie sicher, dass der Schlauch während des Gebrauchs nicht verdreht wird und vermeiden Sie so, dass der Schlauch bricht.

### Installation

1. Trennen Sie die Warm- und Kaltwasserversorgung vor der Installation. Bei Kaltwasserhähnen ist kein Schlauch im Lieferumfang enthalten.
2. Führen Sie die Schläuche durch das Loch des Waschtisches und befestigen Sie die Armatur
3. Beachten Sie die Farbcodierung am Griff der Armatur und montieren Sie die flexiblen Schläuche an der Wasserversorgung.
4. Drehen Sie den Armaturengriff von links nach rechts, um Lecks zu finden.

## SIPHON-INSTALLATION

### 1. Installieren Sie das Ablaufventil.

Bevor der Siphon montiert werden kann, muss zunächst das Ablaufventil angebracht werden. Hier wird der Siphon angebracht.

Führen Sie das Ventil-Oberteil durch das Ablaufloch im Becken und schrauben Sie das Unterteil daran fest.

Stellen Sie sicher, dass es genau in das Loch passt und es vollständig schließt. So beugen Sie Leckagen vor!

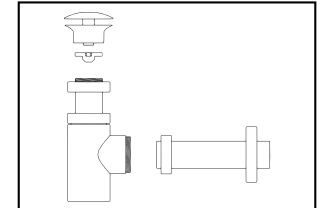

### 2. Montieren Sie den Siphon

Drehen Sie zuerst den Siphon ganz zusammen. Den Platz dafür haben Sie nicht, wenn er schon halb auf dem Ventil geschraubt ist.

### 3. Zuschneiden und Abflussrohr anschließen

Vor der Installation des Siphons muss das Abflussrohr an der richtigen Position und Größe sein. Diese schließen Sie an die Kanalisation an. Messen Sie zunächst, wie lang dieses Abflussrohr sein sollte. Dazu können Sie den Siphon bereits am Ablaufventil testweise anschließen. Dies erleichtert die Bestimmung, wo das Abflussrohr geschnitten werden muss. Denken Sie daran, dass ein Teil des Abflussrohres in einem Verbindungsstück in der Wand verschwindet, also schneiden Sie ihn nicht zu kurz! Wenn das Abflussrohr maßgefertigt ist, können Sie es an die Kanalisation anschließen.

### 4. Schließen Sie den Siphon an das Ablaufventil und das Abflussrohr an

Wenn die Längen von Siphon und Abflussrohr übereinstimmen, können Sie den Siphon am Boden des Ablaufventils festziehen. Ziehen Sie es nicht zu fest an, es ist nicht gut für den Verschluss. Wenn er feststeckt, steckt er fest. Schließen Sie die andere Seite des Siphons an das Abflussrohr an. Ihr Abfluss sollte jetzt einsatzbereit sein!





LUXUSSPIEGEL RUND IN SCHWARZEM RAHMEN

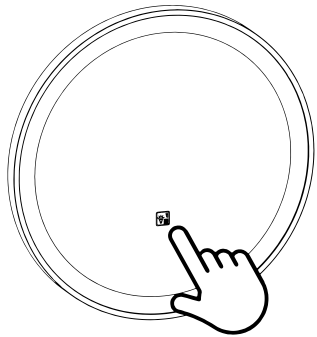
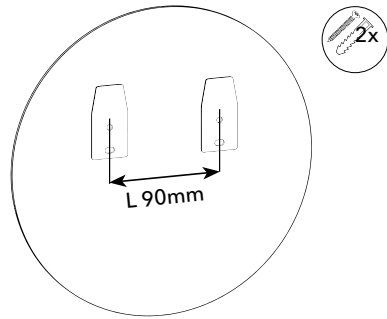
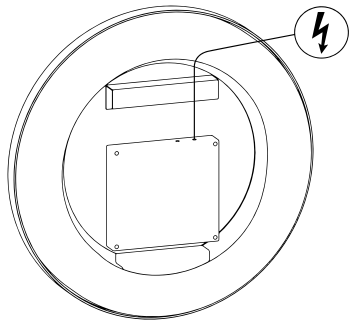

1. Um die gewünschte Farbtemperatur auszuwählen, verwenden Sie den Ein-/Ausshalter, um das Licht ein- und auszuschalten, bis die gewünschte Farbtemperatur (3000K/4000K/6000K) erreicht ist.
2. Der Spiegel merkt sich die gewählte Farbtemperatur beim nächsten Einschalten des Lichts (solange die gewählte Einstellung länger als 8 Sekunden gehalten wird und die Netzspannung nicht unterbrochen wird).
3. Um das Licht zu dimmen, drücken Sie den Schalter so lange, bis die gewünschte Helligkeit erreicht ist.

SPIEGEL RUND

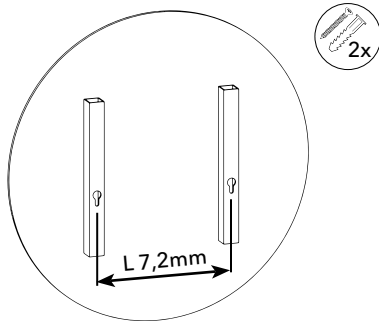

LUXUSSPIEGEL RUND IM RAHMEN

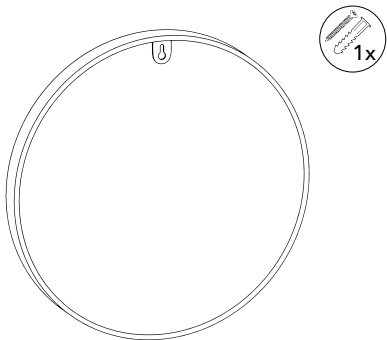

Stellen Sie sicher, dass die mitgelieferten Dübel und Schrauben für die Art der Wand geeignet sind, an der der Spiegel montiert wird.  
Wenden Sie sich im Zweifelsfall an einen qualifizierten Techniker.



RECHTECK SPIEGEL

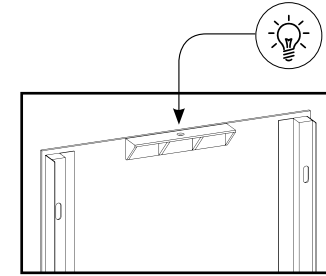
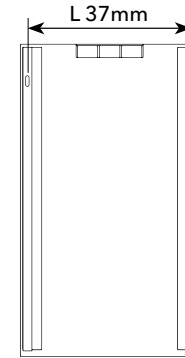

LUXUSSPIEGEL IN SCHWARZEM RAHMEN

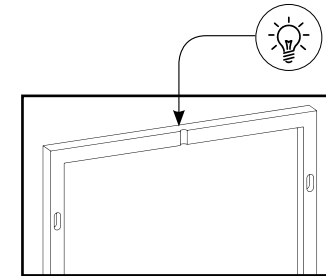
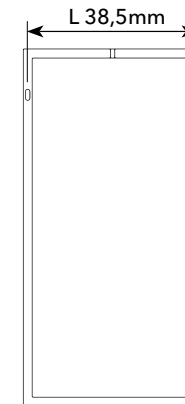

LUXUSSPIEGEL IN VERTIEFTEM RAHMEN

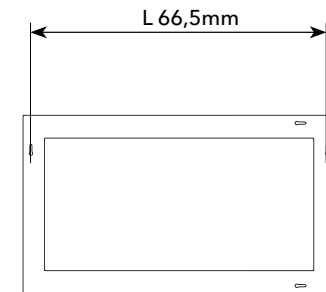
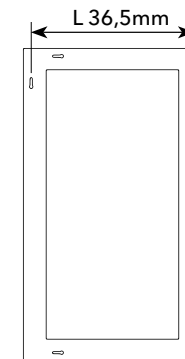



## INSTALLATION LAMPEN

### 1. Schalten Sie den Strom ab

Bevor Sie mit dem Aufhängen Ihrer Hängelampe beginnen, schalten Sie die Stromversorgung, an der der Anschluss der Lampe montiert wird.

### 2. Bringen Sie die Montagehalterung an

Schrauben Sie die Montagehalterung mit den Dübeln an die Decke.

### 3. Schließen Sie die elektrischen Kabel an der Klemmleiste an

Mit der Abisolierzange 0,5 cm des braunen und blauen Kabels abisolieren. Der Klemmenblock hat zwei oder drei Öffnungen. Zwei davon sind für das braune und blaue Kabel. In der Mitte ist oft eine Öffnung für das Erdungskabel (das gelb-grüne Kabel). Wenn Ihre Hängelampe geerdet ist, befestigen Sie diesen Draht auch Rahmen. Führen Sie die Drähte in die Löcher ein und schrauben Sie sie mit einem Schraubendreher fest.

### 4. Fixieren Sie die Halterung

Befestigen Sie die Pendelleuchte an der Halterung. Ziehen Sie dazu die Anschlusskappe der Leuchte mit zwei seitlichen Schrauben am Montagebügel fest.

### 5. Ziehen Sie das Leuchtmittel fest

Schrauben Sie das Leuchtmittel der Hängelampe in die Fassung. Sobald Sie die Lichtquelle festgezogen haben, schalten Sie die Stromversorgung wieder ein und prüfen Sie, ob Ihre Lampe funktioniert.

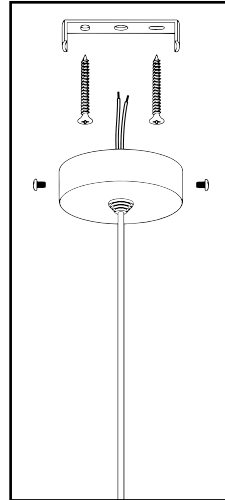



Sjithouse Furniture<sup>®</sup>  
by Thebalux